

Range-vélos individuel à 2 places modèle DELFT-TRIANGLE-1





Robuste et esthétique range-vélos pour espaces publics, design Atelier-Weest 1951®, incliné vers l'utilisateur, à 2 places, à 2 hauteurs décalées. Berceaux pour roues en forme de triangle.

- **Simple ou double-face**
- **Ossature en tube d'acier diamètre 48 mm**
- **Sécurisation du cadre aux 2 anneaux d'attache d'antivol, en partie supérieure.**

Pour fixation par scellement économique ou sur platine. Option : livré prêt-à-monter scellé dans massif béton (surcoût mais optimisation de la pose)

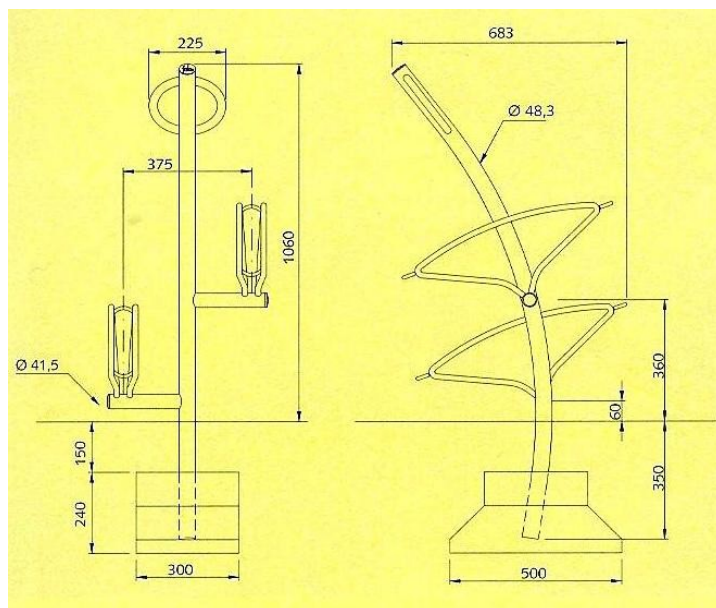

www.moburbain.fr

Range-vélos NORCOR

NORCOR
Mobilier Urbain